



- Στεγανός προβολέας επίτοιχος εξωτερικού χώρου
 - χυτός αλουμινίου βαρέως τύπου με 2 εξόδους φωτισμού μία πάνω και μία κάτω
 - ηλεκτροστατικά βαμμένος με πολυεστερική πούδρα για αντοχή σε εξωτερικές συνθήκες περιβάλλοντος
 - με 2 υάλινους προφυλακτήρες πάχους 6mm tempered διάφανο ή ματ
 - κατάλληλος για 2 λυχνίες compact Fluorescent 2x(1x18-26w)
 - με ανακλαστήρα αλουμινίου υψηλής απόδοσης
 - με ενσωματωμένο ηλεκτρονικό μετασχηματιστή έναυσης
 - με ελαστικά στεγανοποίησης από σιλικόνη και βίδες Inox
 - κατάλληλος για φωτισμό προσόψεων κτιρίων, καταστημάτων
-
- Waterproof wall fixed projector from heavy die-cast aluminum
 - painted with electrostatic polyester powder suitable for external areas
 - with 2 lighting exits one up and one down
 - with 2 tempered glasses transparent or mat 6mm thick suitable for 2 Compact Fluorescent lamps 2x(1x18w-26w)
 - with high performance aluminum reflector
 - with incorporated electronic gear
 - with silicon gaskets and inox screws
 - suitable for lighting building and shop facades

27389  **COMPACT FLUORESCENT DULUX-D/E G24 q-2 2x18W**



27390  **COMPACT FLUORESCENT DULUX-D/E G24 q-3 2x26W**



∅ 150mm

↕ 480mm

GLASS (6mm)

CE 

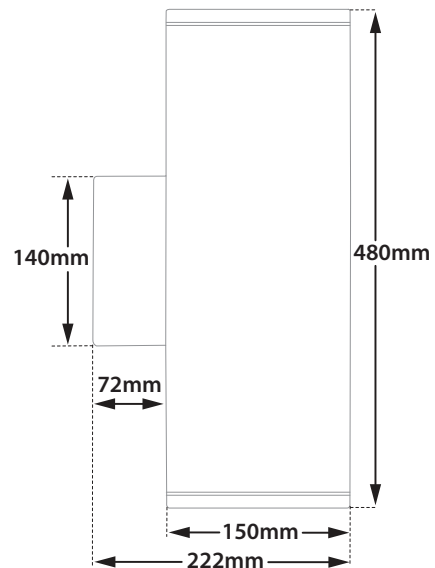
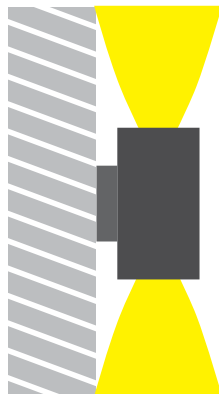

01 02 05 18 30

Βαμμένα με Πολυεστερική Ηλεκτροστατική Βαφή
Painted with Polyester Electrostatic Powder